

KAMERAANWYSINGS EN VLOERAFWERKING

- KAMER 1: SLAAPKAMER MAT
- KAMER 2: BADKAMER TEËLS
- KAMER 3: KOMBUIS TEËLS
- KAMER 4: SITKAMER HOUT

ELEKTRIESE SIMBOLE		
NOMMER	SIMBOOL	BESKRYWING
1		EENPOOL SKAKELAAR
2		TWEEPOOL SKAKELAAR
3		DRIEPOOL SKAKELAAR
4		PLAFONLIG
5		MUURGEMONTEERDE LIG
6		2 X 40 W BUISLIGTE
7		SKAKELAARSOK
8		VERDEELBORD

NOTA: VERVANG ELKE NOMMER OP DIE VLOERPLAN MET DIE OOREENSTEMMENDE SIMBOOL SOOS AANGEDUI BY ELK VAN DIE EINDPUNTE VAN DIE VRYHAND LYN WAT DIE KRAGKABELVERBINDING TUSSEN DIE KOMPONENTE AANDUI

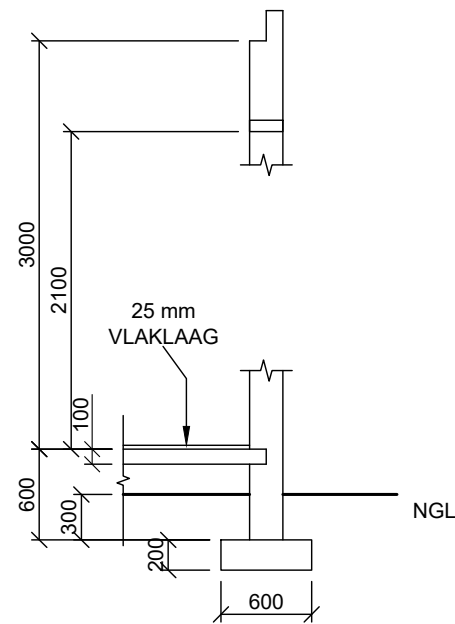

GEWIGDRAENDE MURE = 200mm
NIE-GEWIGDRAENDE MURE = 110mm

DEUR- EN VENSTERSKEDULE

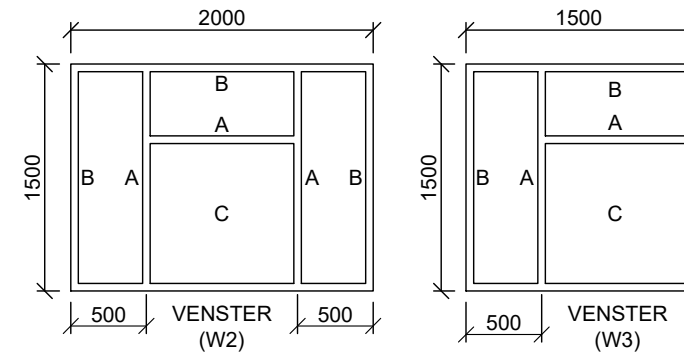
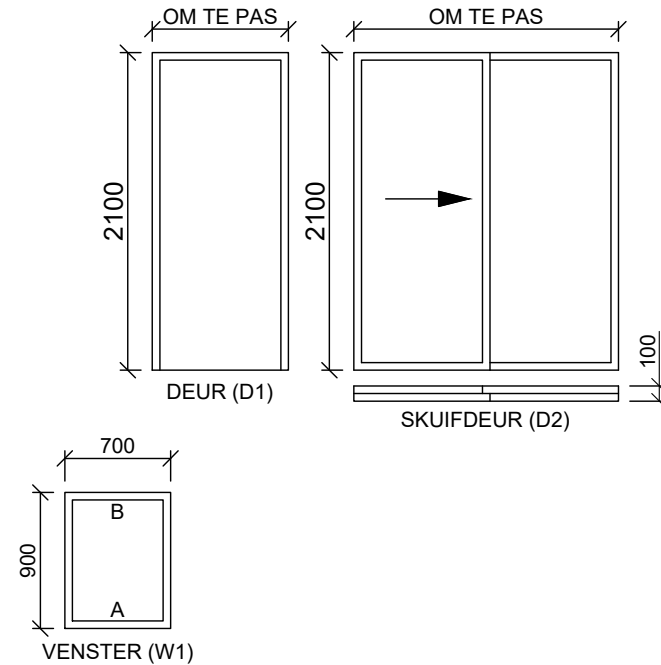

DEUR- EN VENSTERNOTAS:

- A = OOPMAAKKANT
- B = SKARNIERKANT
- C = VASTE PANEEL
- 150 x 20 mm VESELEMENTVENSTER= BANK (30°) ONDER ALLE VENSTERS
- 200 x 75 mm LATEI BOKAND ALLE VENSTEROPENINGE
- ALLE LATEIE IS OP DIESLEFDE HOOGTE
- ALLE RAME IS 50mm DIK

TOEBEHORE

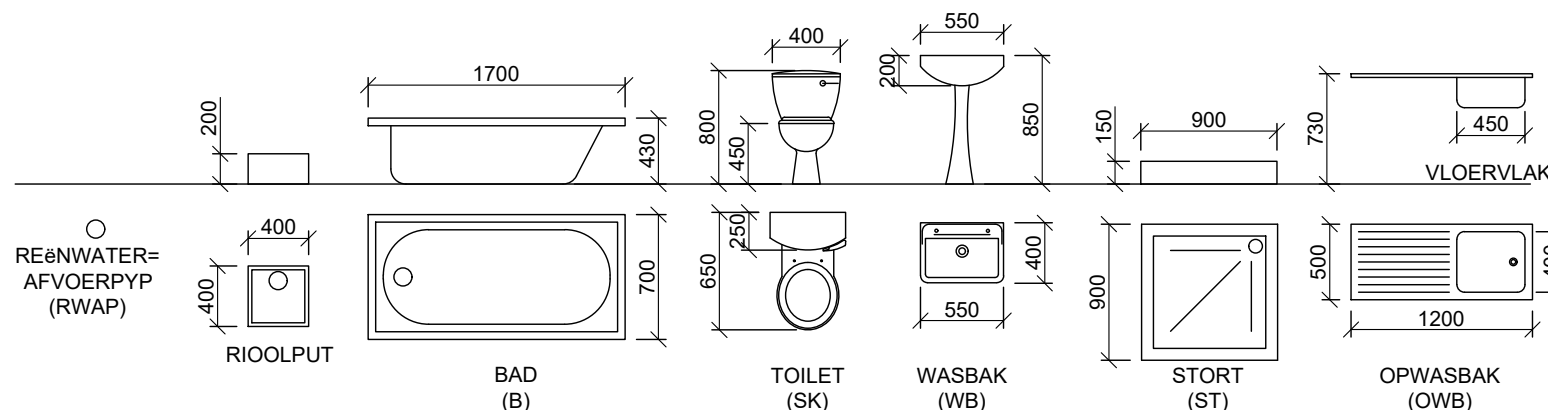

VRAAG 4: SIVIELE TEKENING

Gegee:

- Die onvolledige vloerplan wat die mure, posisie van die deure, vensterrame, toebehore en elektriese uitleg toon
- Onvolledige suidaansig wat die mure, vensteropeninge en dak toon
- Die onvolledige fondasie en eksterne muur besonderhede
- Kameraanduidings en vloerafwerkings
- 'n Deur- en vensterskedule
- 'n Tabel met elektriese toebehore
- 'n Tabel met kenmerke en toebehore
- Die onvolledige vloerplan en suidaansig van 'n nuwe huis, geteken volgens skaal 1 : 50 en die onvolledige fondasie, muur-, dakbesonderhede en breeklyn van die gedetailleerde snit, geteken volgens skaal 1 : 20 op bladsy 4.2.

Instruksies:

Beantwoord hierdie vraag op bladsy 4.2.

4.1 Gebruik die gegewe onvolledige vloerplan, onvolledige elevasie en onvolledige snitaansig en teken volgens **die gepaste skaal** en in eerstehoekse ortografiese projeksie, die volgende aansigte van die nuwe huis:

4.1.1 DIE VOLLEDIGE VLOERPLAN.

Voeg die volgende kenmerke by die tekening:

- ALLE deure en vensters
- ALLE arseringsbesonderhede

4.1.2 DIE VOLLEDIGE SUIDAANSIG.

Toon die volgende kenmerke op die tekening:

- Die buitemuur, deur- en vensterbesonderhede
- Die natuurlike grondvlak en voltooide vloervlak

4.2 Gebruik die onvolledige muur- en breeklynbesonderhede op bladsy 73 en teken, volgens **skaal 1 : 20**, 'n gedetailleerde snit volgens **snivlak C-C** van die area in die ellips wat op die onvolledige vloerplan getoon word.

Toon die volgende kenmerke op die tekening:

- Die volledige besonderhede van die fondasie en muur
- ALLE arseringsbesonderhede. Slegs die substruktuurarsering kan in netjiese vryhand geteken word

Benoem die volgende

- Die toepaslike titel en skaal by elke aansig
- Die kameraanduidings en vloerafwerkings
- Die grondvlak, voltooide vloervlak, vogweerlaag as afkortings by alle toepaslike aansigte

NOTA:

- ALLE tekeninge moet voldoen aan die riglyne en grafiese simbole soos in die SANS 10143 vervat.

[44]



SIVIEL

BERAAMDE TYD VIR VOLTOOIING
JOU TYD VAN VOLTOOIING

40 MIN
MIN

GRAAD
10

NAAM & VAN

TAAK
11.1
BLADSY
5.4

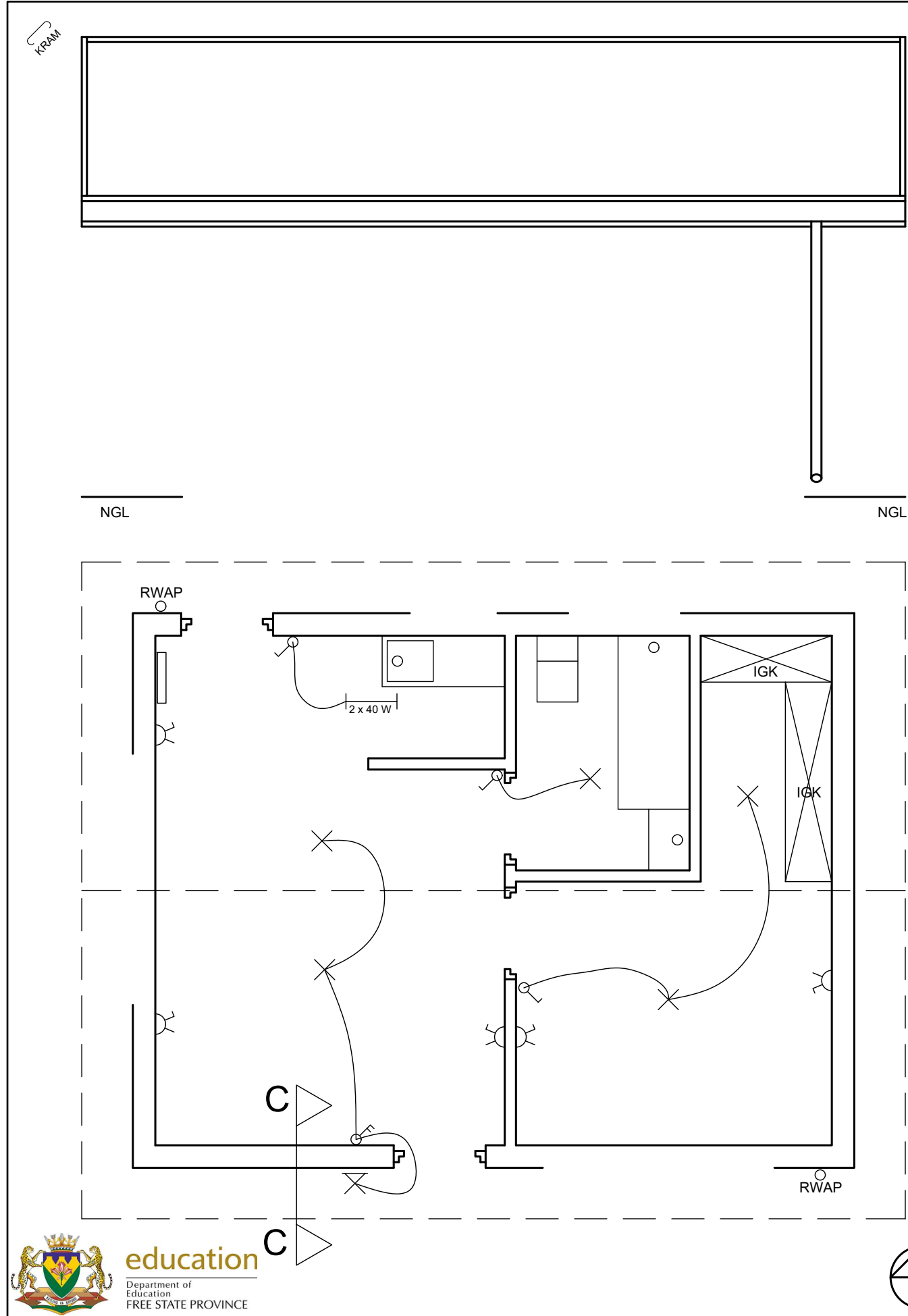

PENALISERING SLEGS VIR AMPTELIKE GEBRUIK	
VERKEERDE SKAAL	-2
AANSIGTE NIE GERIG NIE	-2
GEROTEERDE AANSIG(TE)	-2
SNIT VERKEERD WAARGENEEM	-2
VERKEERDE SKRIF	-1
TOTAAL	

ASSESSERINGSKRITERIA			
VLOERPLAN			
1	DEURE + VENSTERS	13	
2	ARSERING	4	
3	BYSKRIFTE	5	
SUB TOTAAL 1		22	
SUIDAANSIG			
1	MURE + FVV + NGL	2	
2	DEUR + VENSTER	7.5	
3	BYSKRIFTE	1	
SUB TOTAAL 2		10.5	
GEDETAILLEERDE SNIT			
1	FONDASIE + MURE + BLAD	6.5	
2	ARSERING	3	
3	BYSKRIFTE	2	
SUB TOTAAL 3		11.5	
TOTAAL		44	
TOTALE PENALISERING (-)			
GROOT TOTAAL			



SIVIELE WERKSTEKENING	BERAAMDE TYD VIR VOLTOOIING	40 MIN	GRAAD 10	NAAM & VAN		TAAK	BLADSY
	JOU TYD VAN VOLTOOIING	MIN				11.1	5.5