

DEUR- EN VENSTERSKEDULE

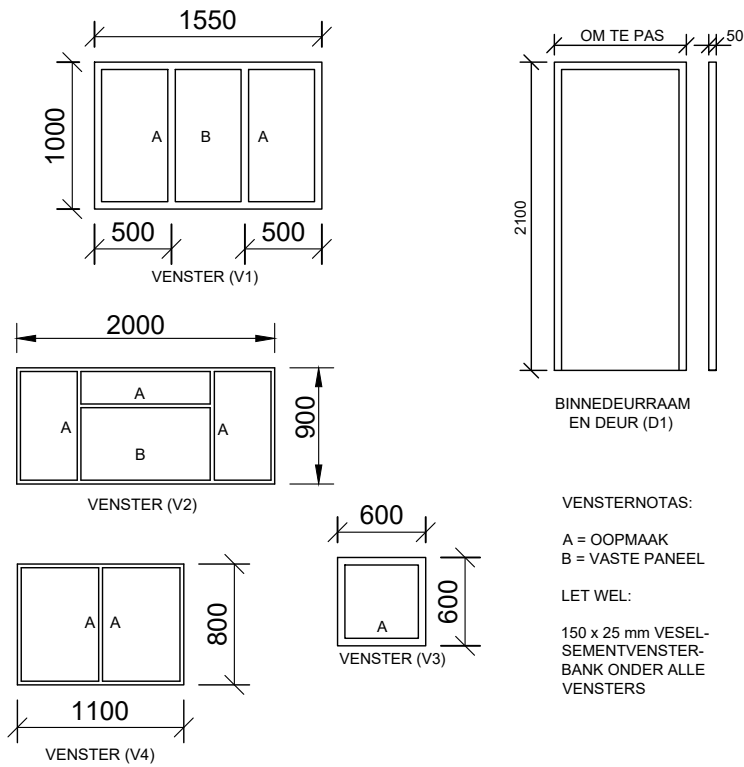

TOEBEHORE

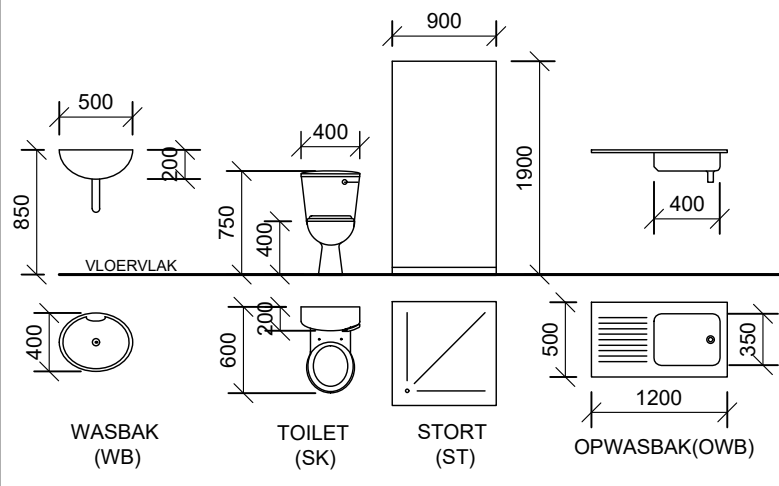

DEURPROFIEL

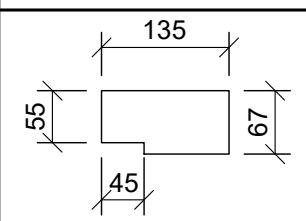

ELEKTRIESE SIMBOLE

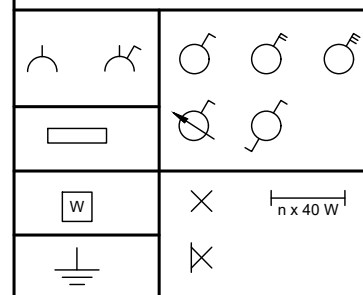

NOTA:
DIE PYL TOON DIE LIG SE VERBINDING MET DIE SKAKELAAR.

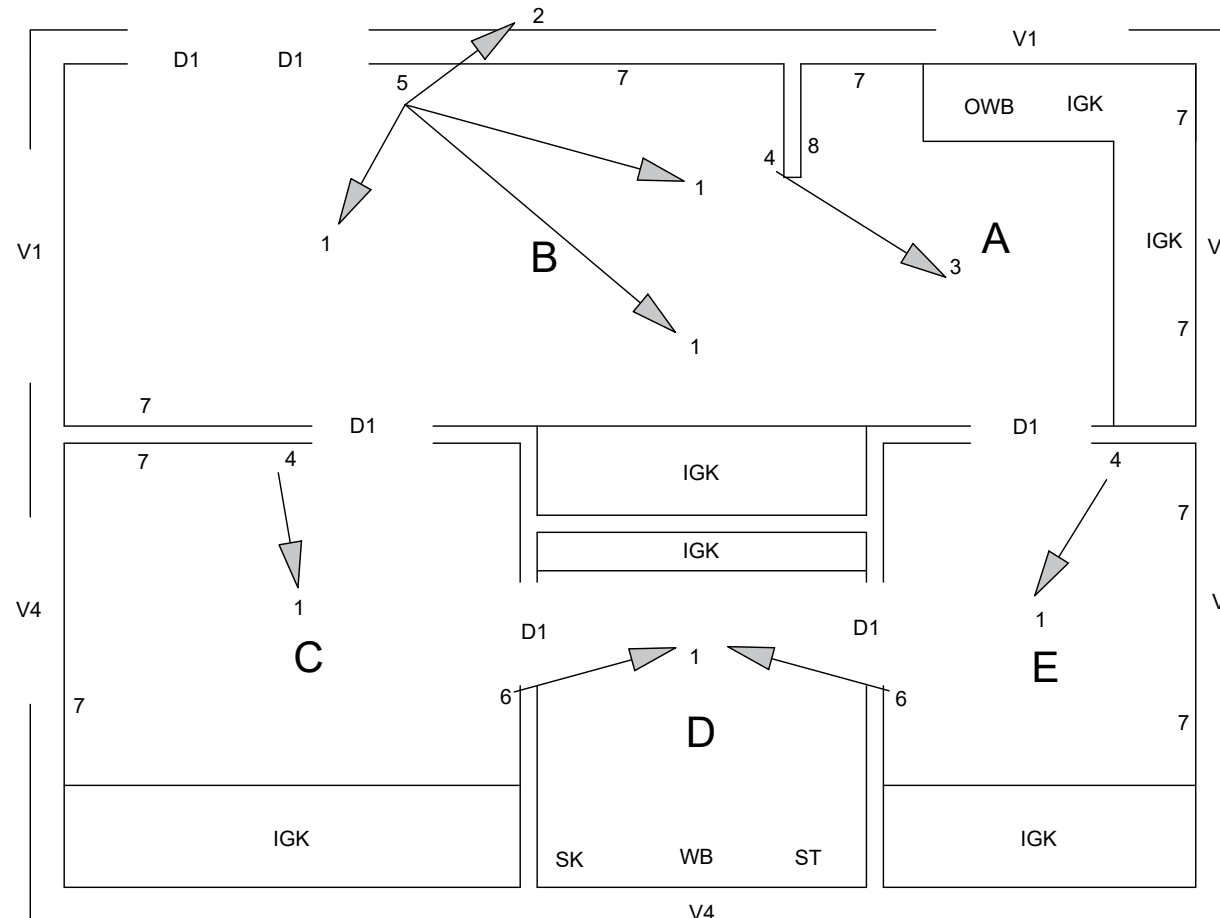

ONVOLLEDIGE VLOERPLAN
SKAAL 1:70

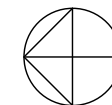

KAMERAANWYSINGS

- A. KOMBUIS TEELS
- B. SITKAMER HOUT
- C. SLAAPKAMER 1 MAT
- D. BADKAMER TEELS
- E. SLAAPKAMER 2 MAT

TOEBEHORE

- ST Stort
- WB Wasbak
- SK Toilet
- OWB Opwasbak
- IGK Ingeboudekas

ELEKTRIESE TOEBEHORE LYS

1. Plafongemonteerde lig
2. Muurgemonteerde lig
3. 2 x 40 W Flouresund ligpasstuk
4. Eenpool ligskakelaar
5. Tweepool ligskakelaar
6. Tweerigting ligskakelaar
7. Kragpunt
8. Verdeelbord

VRAAG 4: SIVIELE TEKENING

Gegee:

- Die onvolledige vloerplan van 'n huis wat die buitelyne van die pleistersteenmure en die posisies van al die kenmerke, relevante notas en afmetings toon.
- 'n Tabel met elektriese simbole
- 'n Deur- en vensterskedule.
- Detailtekening van al die sanitere toebehoere.
- Volgens skaal 1:40, die buitelyne van die huis se vloerplan op die antwoordblad.

Instruksies:

- Beantwoord die vraag op die antwoordblad.
- Gebruik die gegewe onvolledige vloerplan en voltooi, volgens 'n skaal van 1:40, die vloerplan.

Spesifikasies:

Toon die volgende kenmerke op die tekening:

- Al die mure met arseringsbesonderhede.
- Alle deure en vensters.
- Die grafiese simbole en afkortings van alle sanitere toebehoere soos aangetoon op die onvolledige vloerplan.
- AL die elektriese kenmerke soos met nommers op die onvolledige vloerplan aangedui is.
- Die kamer beskrywing met sy afwerking vir alle vertrekke.
- Benoem die aansig en toon die skaal.
- Dui die noordsimbool aan.

LET WEL:

Die tekening moet voldoen aan die grafiese simbole en riglyne saamgevat in die SANS 10143



SIVIEL

BERAAMDE TYD VIR VOLTOOIING
JOU TYD VAN VOLTOOIING

30 MIN
MIN

GRAAD
11

NAAM & VAN

TAAK
5.4

BLADSY
17

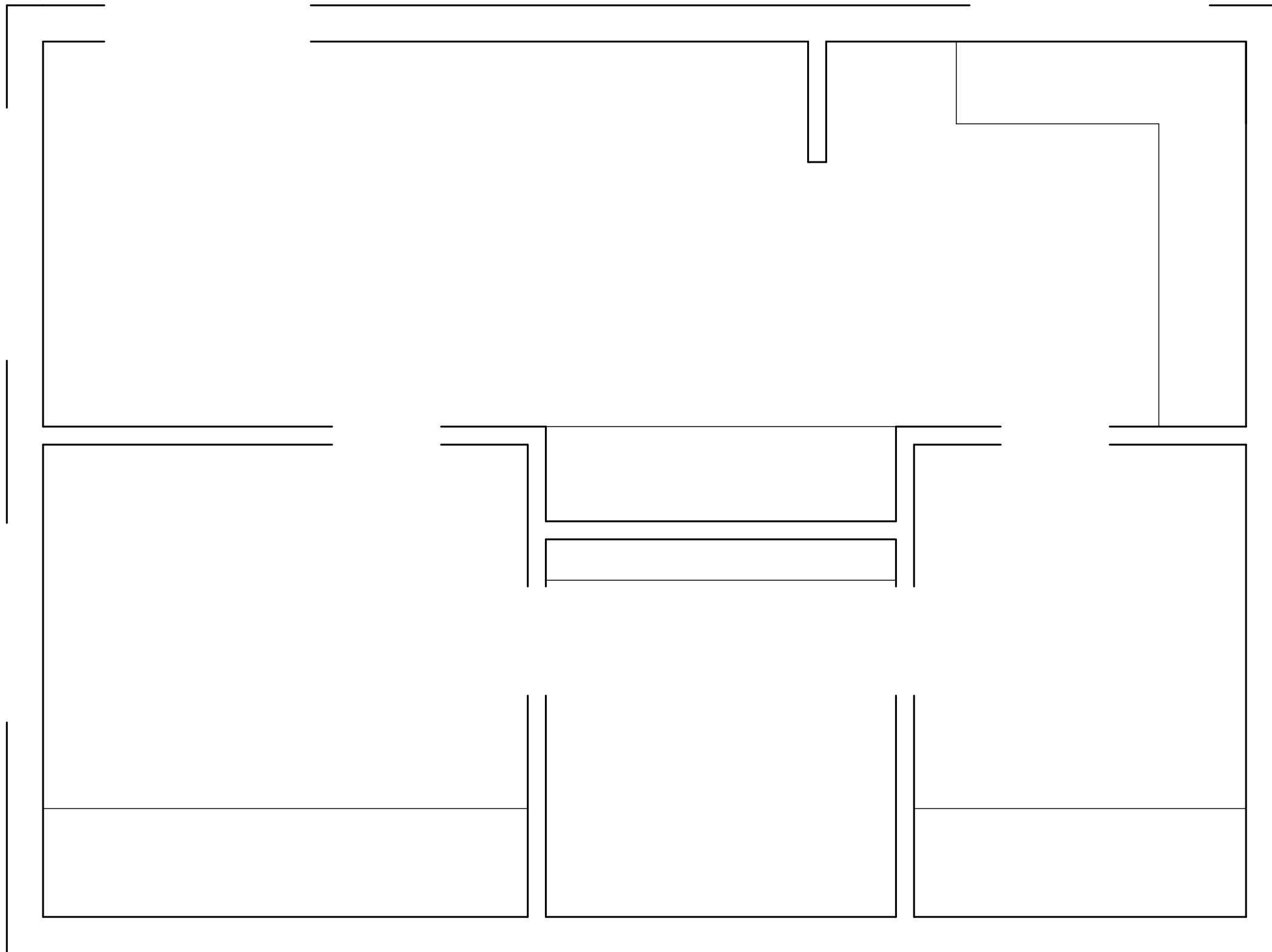

ASSESSERINGSKRITERA			
VLOERPLAN			
1	DEURE	7	
2	VENSTERS	15	
3	TOEBEHORE	13	
4	ELEKTRIES	17	
5	ARSERING	6	
6	BYSKRIFTE	7	
TOTAAL		65	



SIVIELE WERKSTEKENING	BERAAMDE TYD VIR VOLTOOIING	30 MIN	GRAAD 11	NAAM & VAN		TAAK	BLADSY
	JOU TYD VAN VOLTOOIING	MIN				5.4	18