

DEUR- EN VENSTERSKEDULE

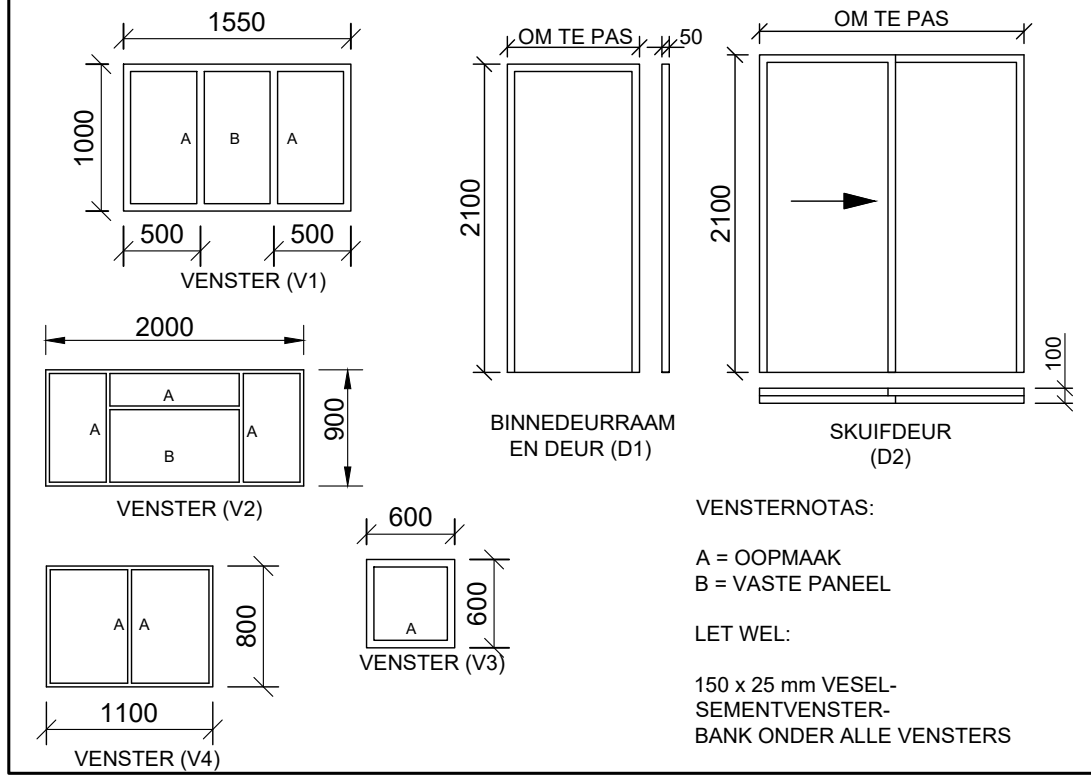

TOEBEHORE

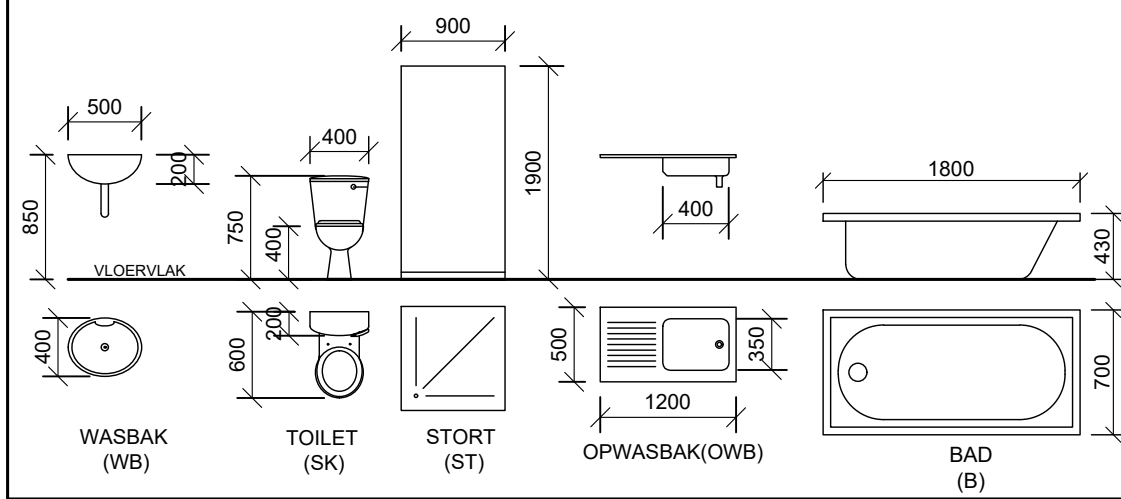

VRAAG 4: SIVIELE TEKENING

Gegee:

- Die onvolledige vloerplan van 'n huis wat die buitelyne van die pleistersteenmure en die posisies van al die kenmerke, relevante notas en afmetings toon.
- 'n Tabel met elektriese simbole
- 'n Deur- en vensterskedule.
- Detailtekening van al die sanitere toebehore.
- Volgens skaal 1:40, die buitelyne van die huis se vloerplan op die antwoordblad.

Instruksies:

- Beantwoord die vraag op die antwoordblad.
- Gebruik die gegewe onvolledige vloerplan en voltooi, volgens 'n skaal van 1:40, die vloerplan.

Spesifikasies:

Toon die volgende kenmerke op die tekening:

- Al die mure met arseringsbesonderhede.
- Alle deure en vensters.
- Die grafiese simbole en afkortings van alle sanitere toebehore soos aangetoon op die onvolledige vloerplan.
- AL die elektriese kenmerke soos met nommers op die onvolledige vloerplan aangedui is.
- Die kamer beskrywing met sy afwerking vir alle vertrekke.
- Benoem die aansig en toon die skaal.
- Dui die noordsimbool aan.

LET WEL:

Die tekening moet voldoen aan die grafiese simbole en riglyne saamgevat in die SANS 10143 [61]

ELEKTRIESE SIMBOLE	
NOTA: DIE PYL TOON DIE LIG SE VERBINDING MET DIE SKAKELAAR.	

ELEKTRIESE TOEBEHORE LYS

- Plafongemonteerde lig
- Muurgemonteerde lig
- 2 x 40 W Flouresund ligpasstuk
- Eenpool ligskakelaar
- Tweepool ligskakelaar
- Kragpunt
- Verdeelbord

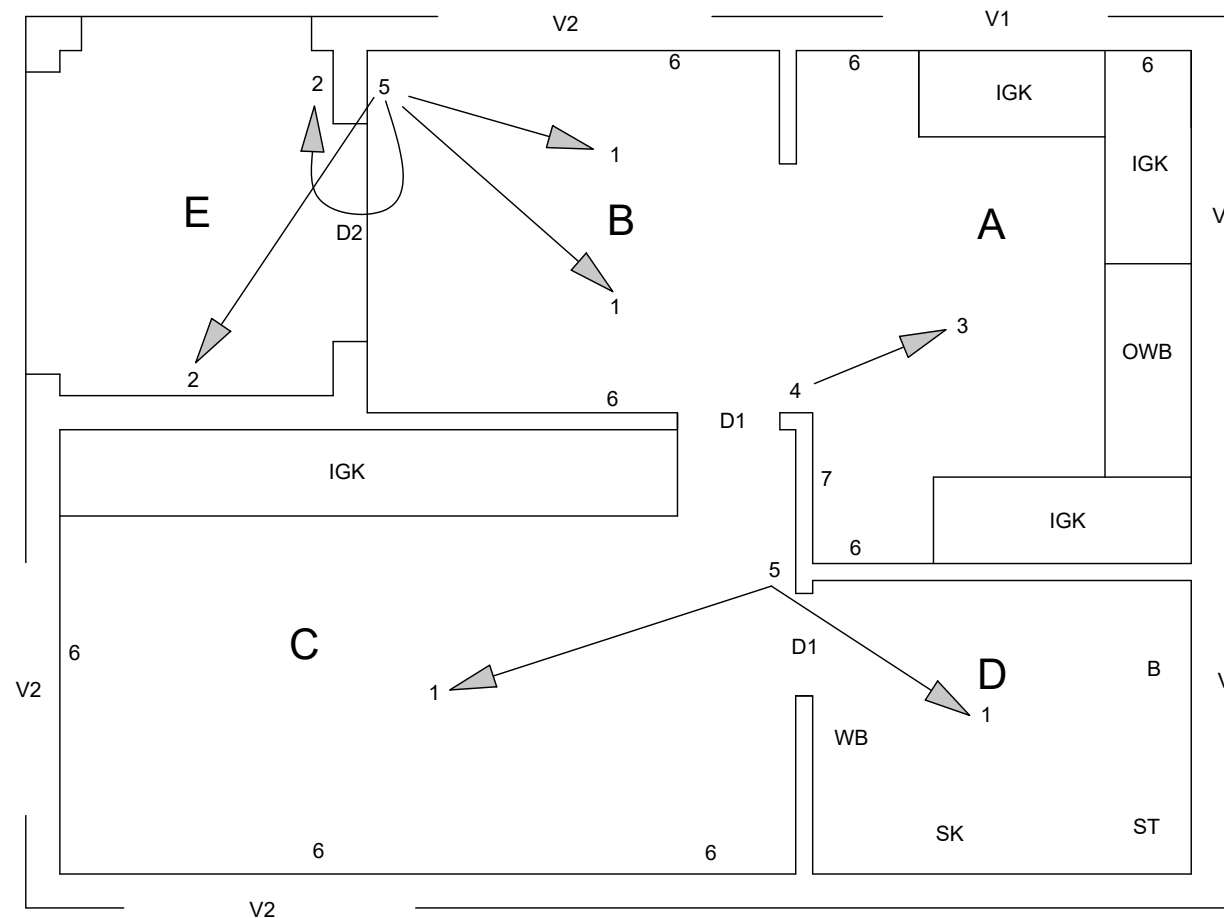
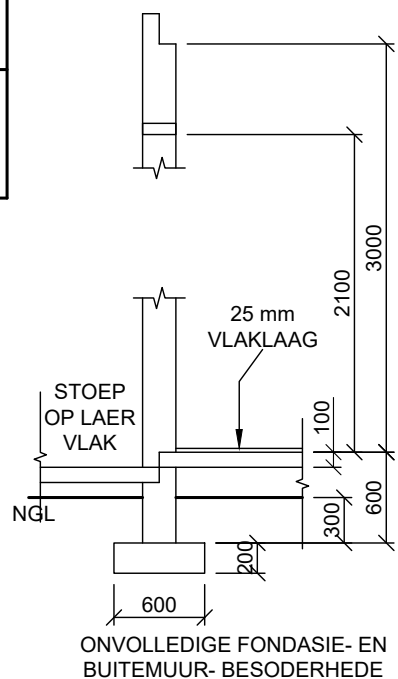
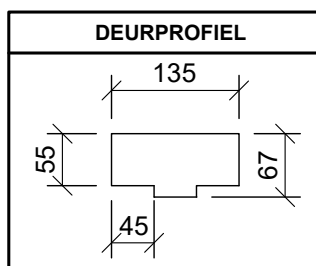

ONVOLLEDIGE VLOERPLAN
 SKAAL 1:70



SIVIEL

BERAAMDE TYD VIR VOLTOOIING
 JOU TYD VAN VOLTOOIING

30 MIN
 MIN

GRAAD
 11

NAAM & VAN

TAAK
 5.5
 BLADSY
 19

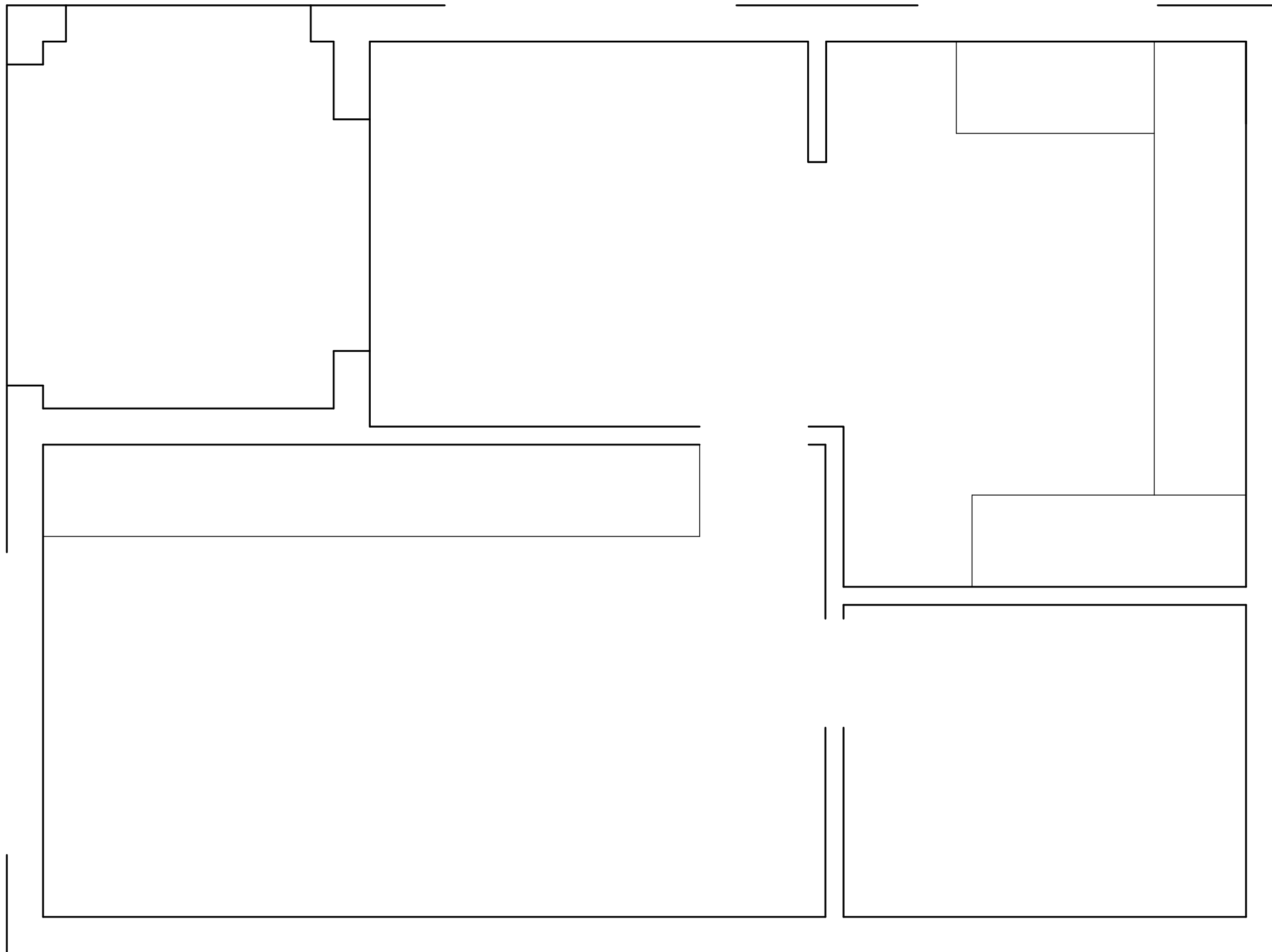

ASSESSERINGSKRITERA			
VLOERPLAN			
1	DEURE	4	
2	VENSTERS	15	
3	TOEBEHORE	15	
4	ELEKTRIES	14	
5	ARSERING	6	
6	BYSKRIFTE	7	
TOTAAL		61	



SIVIELE WERKSTEKENING	BERAAMDE TYD VIR VOLTOOIING	30 MIN	GRAAD 11	NAAM & VAN		TAAK	BLADSY
	JOU TYD VAN VOLTOOIING	MIN				5.5	20