

ONVOLTOOIDE NOORDAANSIG

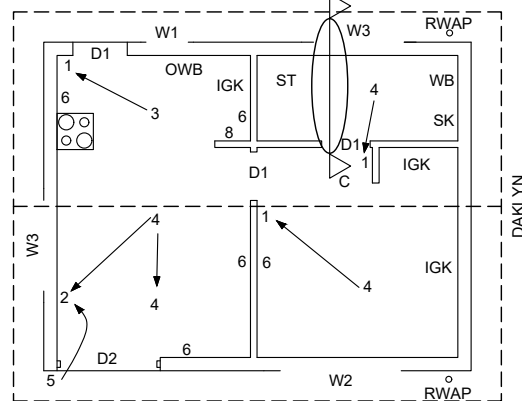

ONVOLTOOIDE VLOERPLAN

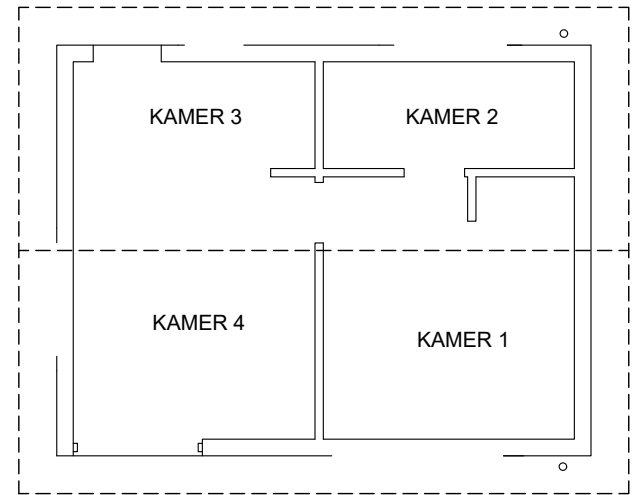

KAMERAANWYSINGS

**KAMERAANWYSINGS EN VLOERAFWERKING**

KAMER 1: SLAAPKAMER	MAT
KAMER 2: BADKAMER	TEËLS
KAMER 3: KOMBUIS	TEËLS
KAMER 4: SITKAMER	TEËLS

**ELEKTRIESE TOEBEHORE**

- EENRIGTINGSKAKELAAR-ENKELPOOL
- EENRIGTINGSKAKELAAR-DUBBELPOOL
- 2 x 40W - FLUORESSEERLIG
- PLAFONLIG
- MUURGEMONTEERDE LIG
- KRAGPUNTUITLAAT MET SKAKELAAR
- KRAGPUNT UITLAAT SONDER SKAKELAAR
- VERDEELBORD

**NOTA:**  
DIE PYL TOON DIE LIG SE VERBINDING MET DIE SKAKELAAR.

**ELEKTRIESE SIMBOLE**

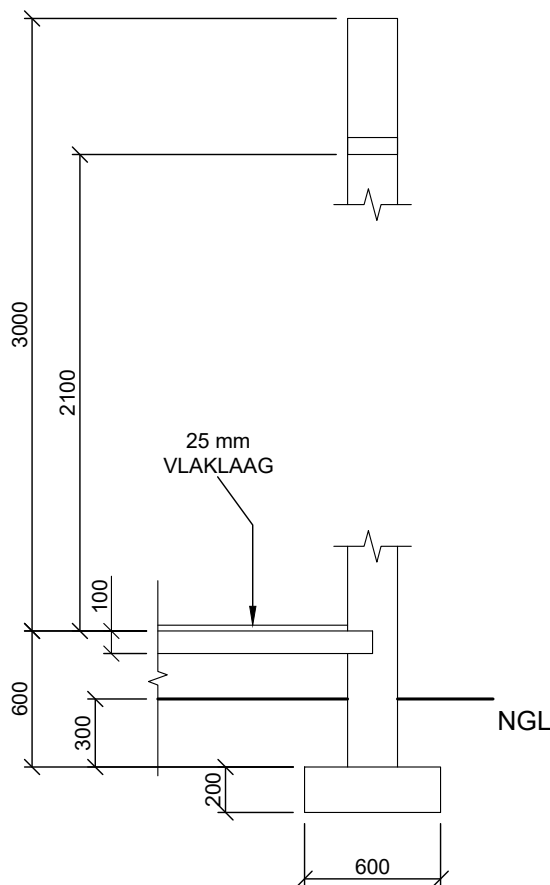
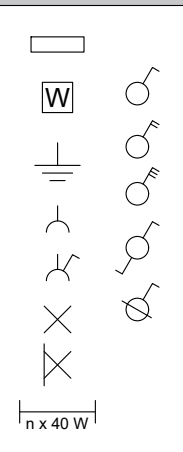

ONVOLLEDIGE FONDASIE- EN BUITEMUUR- BESODERHEDE

GEWIGDRAENDE MURE = 200mm  
NIE-GEWIGDRAENDE MURE = 110mm

**DEUR- EN VENSTERSKEDULE**

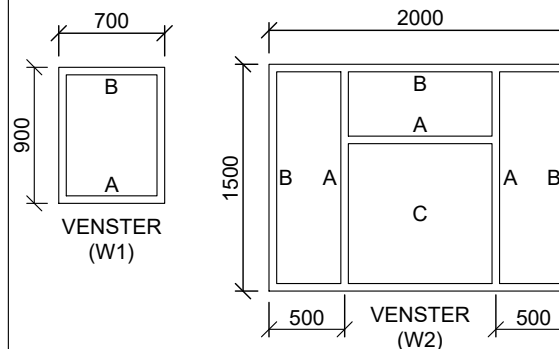
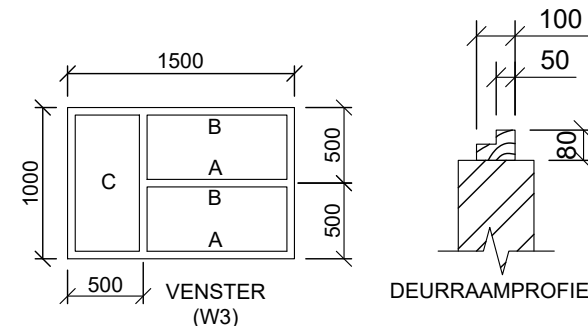
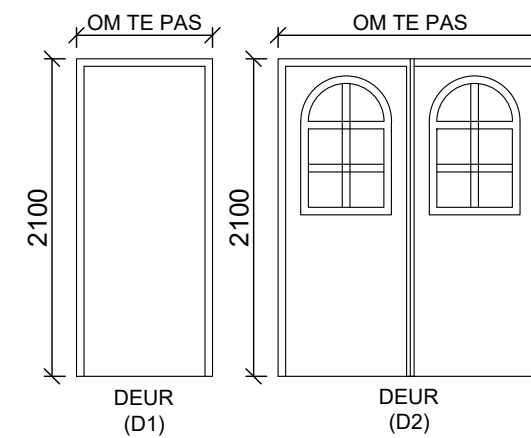

**DEUR- EN VENSTERNOTAS:**

- A = OOPMAAKKANT
- B = SKARNIERKANT
- C = VASTE PANEEL
- 150 x 20 mm VESELSEMENTVENSTER-BANK (30°) ONDER ALLE VENSTERS
- 2 LATEIE van 100 mm x 75 mm BOKAND ALLE VENSTEROPENINGE
- ALLE LINTEIE IS OP DIESLEFDE HOOGTE
- ALLE RAME IS 50mm DIK

**TOEBEHORE**

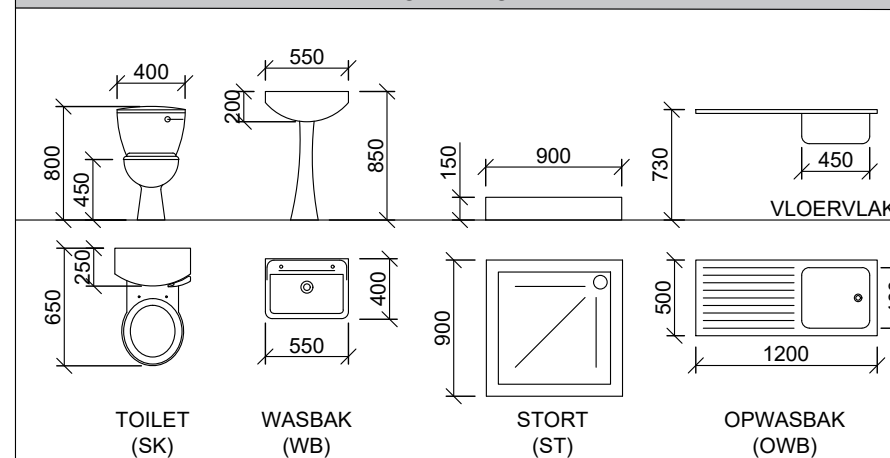

**VRAAG 4: SIVIELE TEKENING**

**Gegee:**

- Die onvoltooide noordaansig van 'n huis wat die mure, die deur- en vensteropening, dak en notas toon.
- Die onvoltooide vloerplan wat die mure, posisie van die deure, vensters, toebehore en elektriese uitleg toon.
- Die onvolledige fondasie en eksterne muur besonderhede.
- Die reënwaterafvoerpyp besonderhede.
- Kameraanduidings en vloerafwerkings.
- 'n Tabel met elektriese simbole
- 'n Deur- en vensterskedule.
- 'n Tabel met toebehore.
- Die onvoltooide vloerplan van 'n nuwe huis, geteken volgens skaal 1 : 50 en die onvoltooide fondasie en breeklyn van die gedetailleerde snit, geteken volgens skaal 1 : 20.

**Instruksies:**

Beantwoord hierdie vraag soos volg.

4.1 Gebruik die onvoltooide vloerplan en teken volgens **skaal 1 : 50** en in eerstehoekse ortografiese projeksie, die volgende aansigte van die nuwe huis:

**4.1.1 DIE VOLLEDIGE VLOERPLAN.**

Voeg die volgende kenmerke by die tekening:

- ALLE deure en vensters.
- ALLE toebehore soos deur die afkortings aangedui.
- ALLE elektriese toebehore soos deur die nommers aangedui.
- ALLE arseringsbesonderhede.

**4.1.2 DIE VOLLEDIGE NOORDAANSIG**

Toon die volgende kenmerke op die tekening:

- Die buitemure, deur en vensterbesonderhede.
- Die voltooide vloervlak.

4.2 Gebruik die onvoltooide fondasie en breeklyn en teken, volgens **skaal 1 : 20**, 'n **GEDETAILLEERDE SNIT** volgens **snypvlak C-C** van die area in die ellips wat op die onvoltooide vloerplan getoon word.

Toon die volgende kenmerke op die tekening:

- Die volledige besonderhede van die fondasie en mure.
- ALLE arseringsbesonderhede. Slegs die substruktuurarsering kan in netjiese vryhand geteken word.

Die deurbesonderhede

**4.3 Benoem die volgende**

- Elke aansigte en toon die skaal wat gebruik is
- Die kameraanduidings en vloerafwerkings
- Grondvlak, voltooide vloervlak en vogweerlaag (gebruik die korrekte afkortings en toon op ALLE toepaslike aansigte)

**LET WEL:**

- ALLE tekeninge moet voldoen aan die riglyne en grafiese simbole soos in die SANS 10143 vervat.

[85]

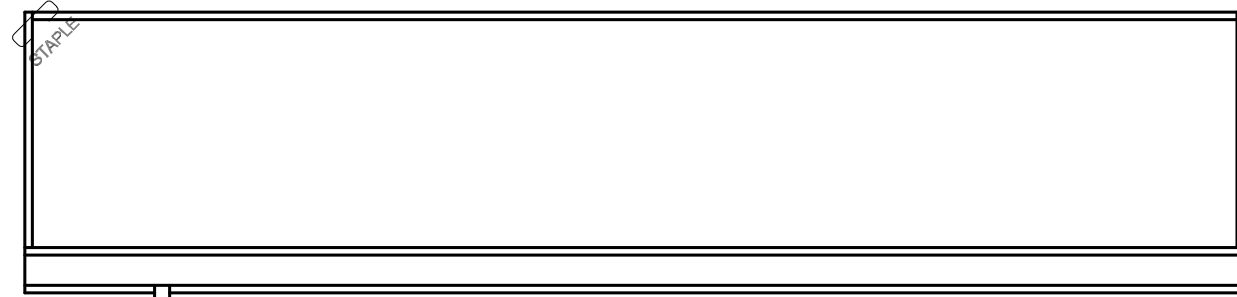

NGL

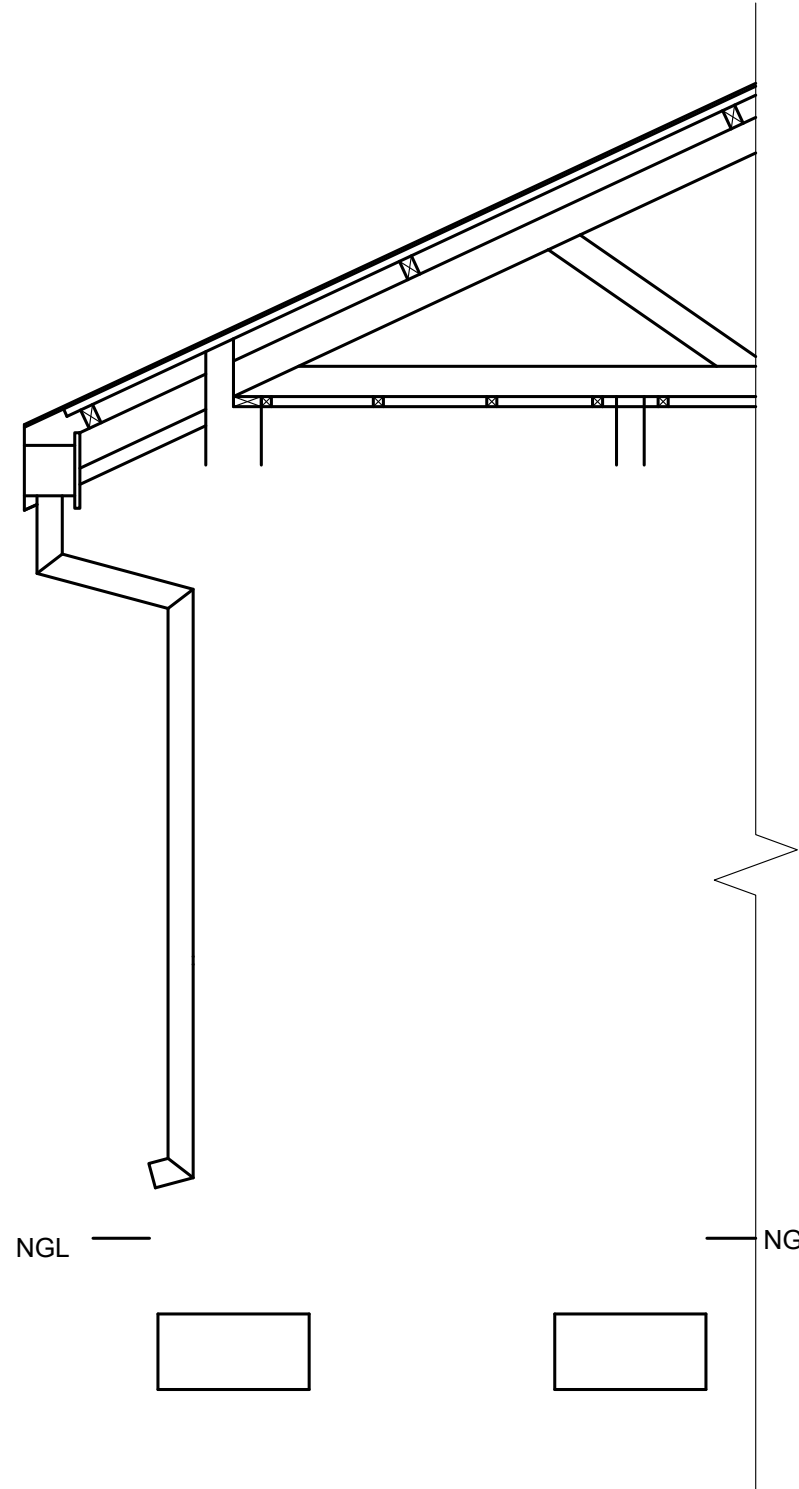
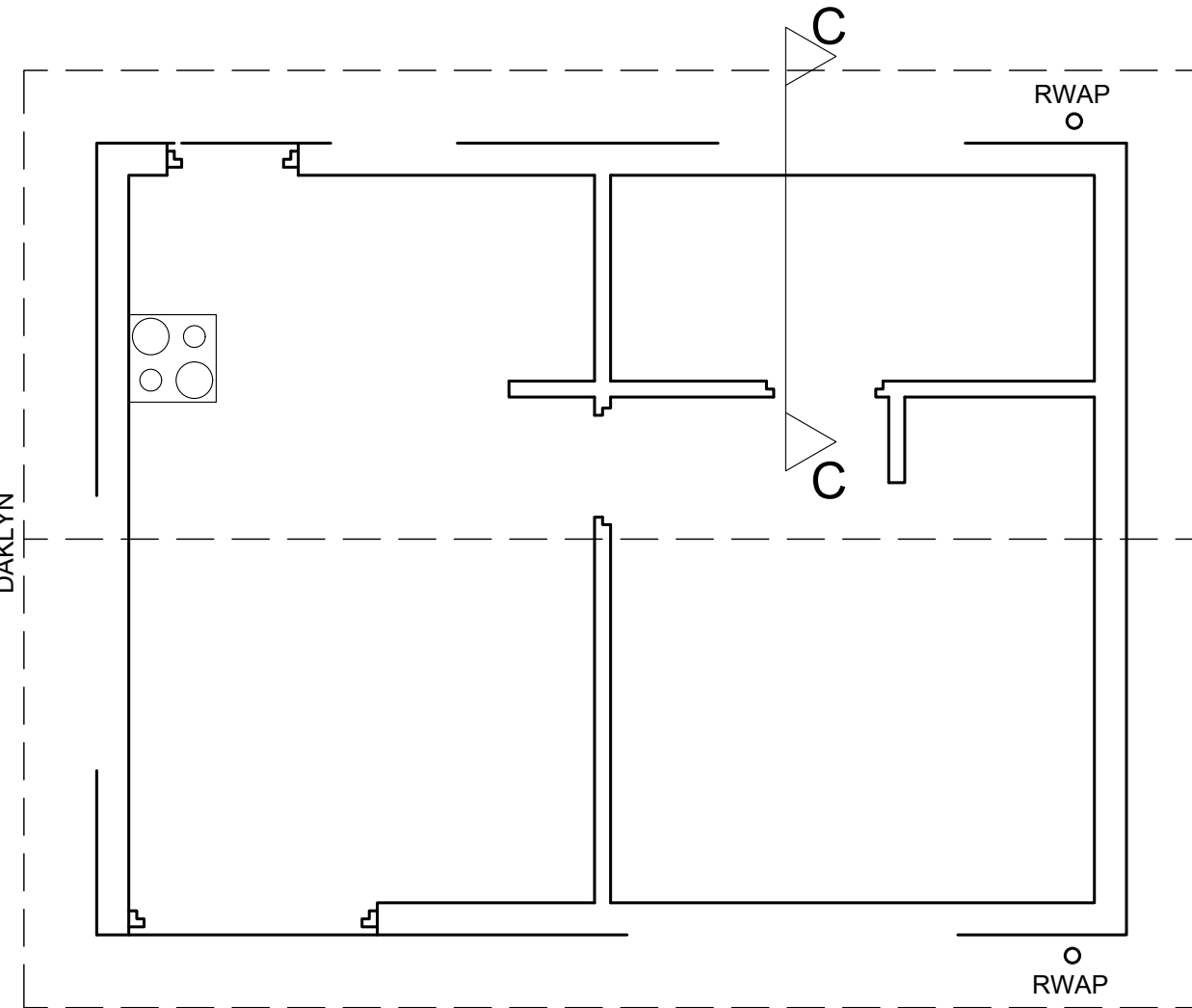

NGL

NGL

SLEGS VIR AMPTELIKE GEBRUIK	
VERKEERDE SKAAL	-2
AANSIGTE NIE GERIG NIE	-2
GEROTEERDE AANSIG(TE)	-2
SNIT VERKEERD WAARGENEEM	-2
VERKEERDE SKRIF	-1
<b>TOTAAL</b>	

ASSESSERINGSKRITERIA			
VLOERPLAN			
1	DEURE + VENSTERS	14	
2	TOEBEHORE	11	
3	ELEKTRIES	11	
4	ARSERING	4	
5	BYSKRIFTE	5	
<b>SUB TOTAAL 1</b>		<b>45</b>	
NOORDAANSIG			
1	MURE + VVV	2	
2	DEUR + VENSTER	11	
3	BYSKRIFTE	1	
<b>SUB TOTAAL 2</b>		<b>14</b>	
GEDETAILLEERDE SNIT			
1	FONDASIEMUUR, BLAD, DEUR, VENSTER & LINTELS	11.5	
2	TOEBEHORE	4	
3	ARSERING	8.5	
4	BYSKRIFTE	2	
<b>SUB TOTAAL 3</b>		<b>26</b>	
<b>TOTAAL</b>		<b>85</b>	
TOTALE PENALISERING (-)			
<b>GROOT TOTAAL</b>			



SIVIEL - ELEVASIE EN SNIT	BERAAMDE TYD VIR VOLTOOIING	40 MIN	GRAAD	NAAM & VAN		TAAK	BLADSY
	JOU TYD VAN VOLTOOIING	MIN	11				