

VRAAG 3: MEGANIESE SAMESTELLING

GEGEE:

'n Uitskuif isometriese tekening van die onderdele van 'n katrolsamestelling wat die posisie van al die onderdele toon. Ortografiese aansigte van elke onderdeel van die katrolsamestelling.

INSTRUKSIES:

Beantwoord hierdie vraag op bladsy 9.8. Teken volgens skaal 1 : 1 en in derdehoekse ortografiese projeksie, die volgende aansigte van die katrolsamestelling.

- 'n Deursnee vooraansig op snitvlak A-A. Die vooraansig word gesien van rigting van die pyl soos aangedui op die uitskuif isometriese tekening.
- 'n Linkeraansig.

Alle tekeninge moet aan die SANS 10111 standaard voldoen.

NOTA:

Toon die volgende op die tekening

- Drie aansigte van die bout in die deursnee vooraansig.
- Die snitvlak A-A.
- Die projeksie simbool van die stelsel gebruik vir hierdie tekening.
- Tussen 5 mm gidslyntjies, verskaf die tekening van 'n titel en skaal in die titelblok verskaf

**KATROLSAMESTELLING
SKAAL 1:1**

- Tussen 3 mm gidslyntjies, benoem die snitaansig: DEURSNEE VOORAANSIG OP AA.
- Geen verborge besonderhede word verlang nie.

[94]

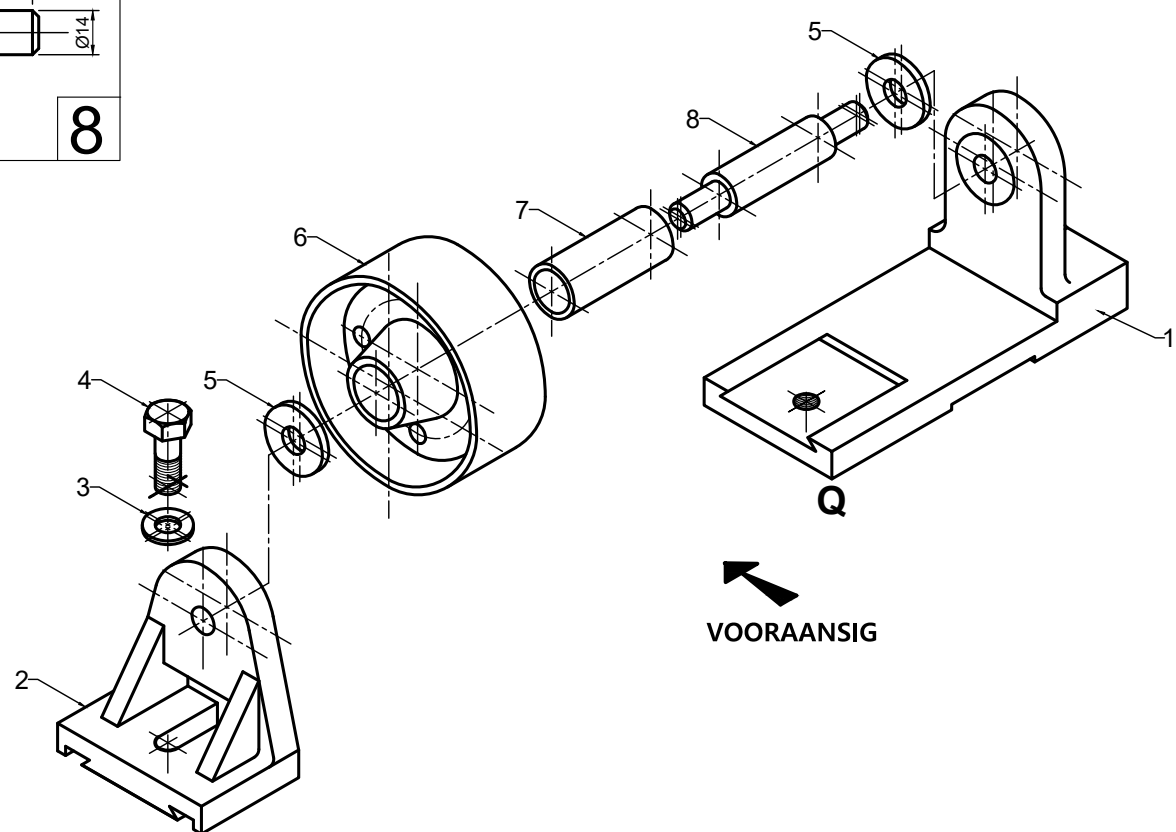
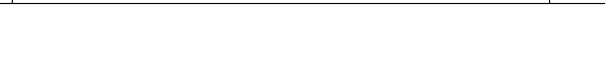
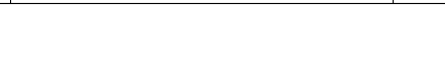
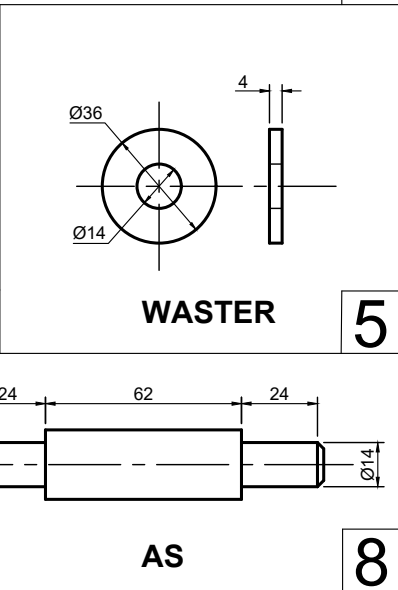
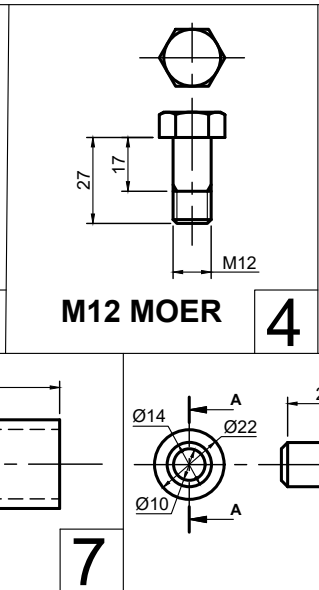
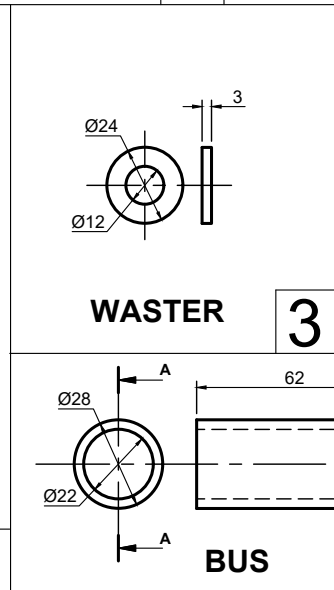
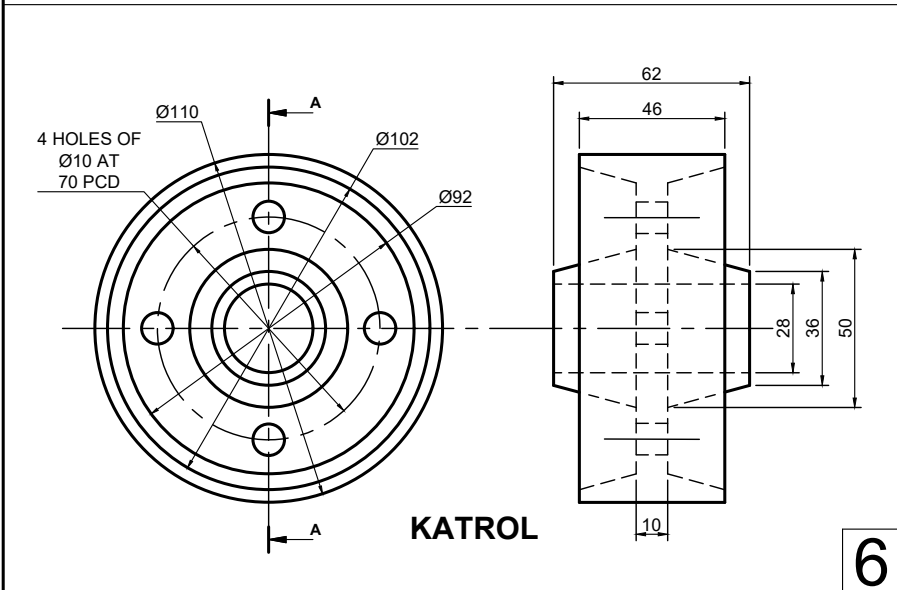
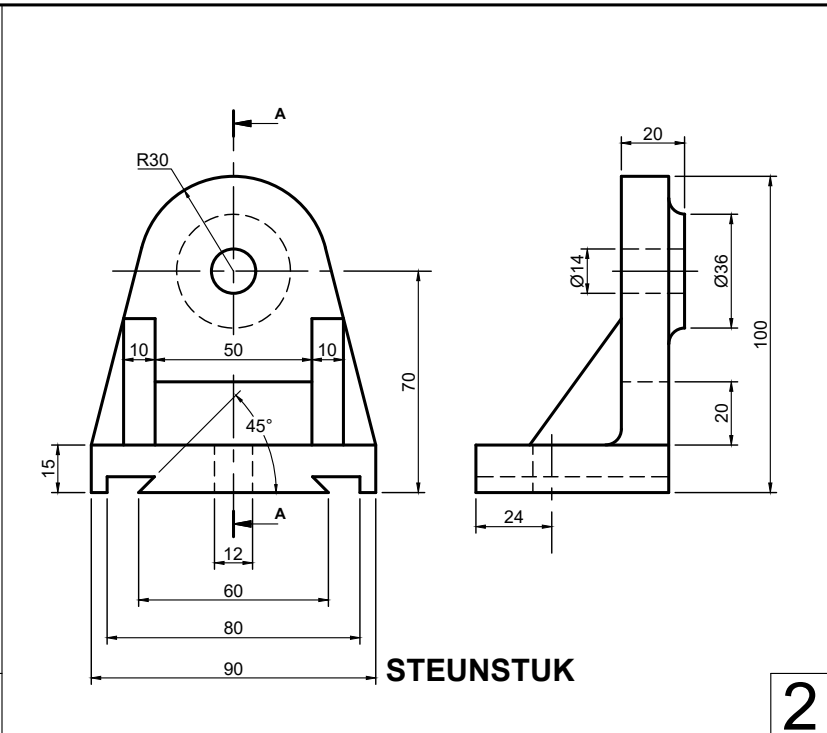
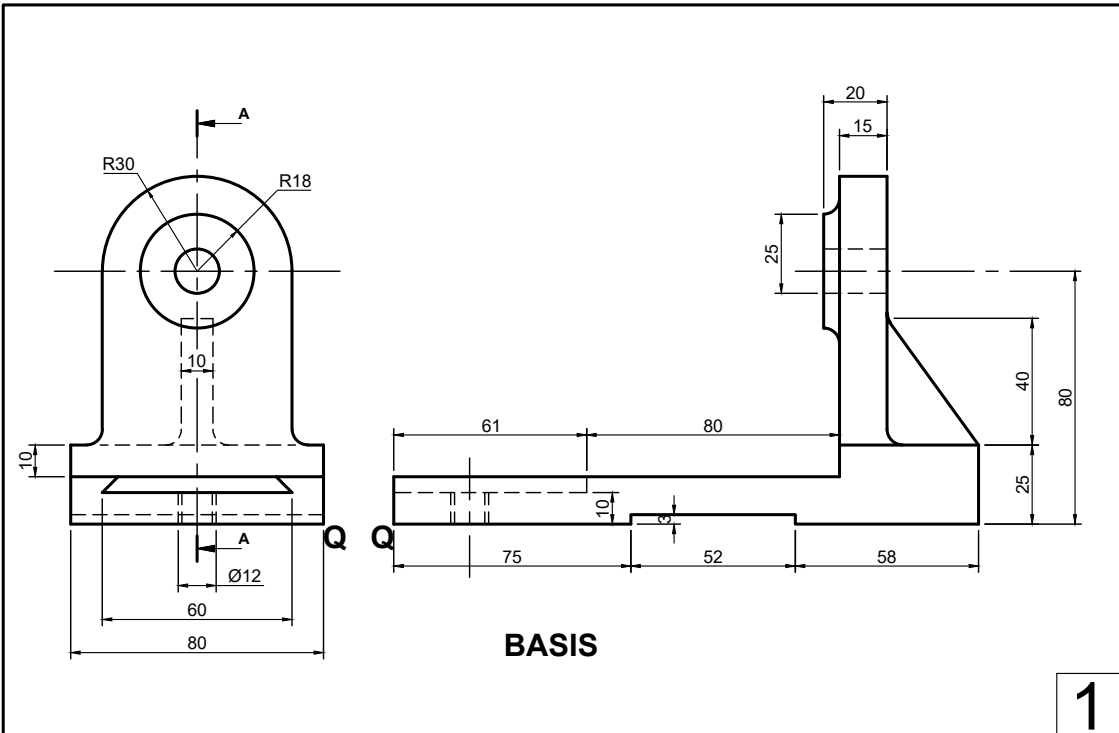

ONDERDELELYS

ONDERDEEL	HOEEVEELHEID	MATERIAAL
1. BASIS	1	GIETYSER
2. STEUNSTUK	1	GIETYSER
3. WASTER	1	SAGTE STAAL
4. BOUT	1	SAGTE STAAL
5. WASTER	2	SAGTE STAAL
6. KATROL	1	GIETYSER
7. BUS	1	BRONS
8. AS	1	SAGTE STAAL

Micro Steel
VERVAARDIGERS

JUTT STREET
SOUTH CLIFF
6005
www.msteel.co.za

TITEL
KATROLSAMESTELLING

ALLE MAATSKRYWING IS IN MILLIMETERS.

ALLE ONGESPESIFISEERDE RADIUSSE IS R5

TEKENPROGRAM: CAD 2017

GETEKEN DEUR: JENN
DATUM: 02/04/2017

NAGESIEN DEUR: DAVID
DATUM: 29/04/2017

GOEDGEKEUR DEUR: JOHN
DATUM: 05/05/2017
SCALE / SKAAL 1:1

TAAK 12.1	BLADSY 9.7
--------------	---------------

TITEL EN SKAAL			
PROJEKSIE SIMBOOL			
ASSESSERINGSKRITERIA			
DEURSNEE VOORAANSIG			
1	BASIS	12	
2	STEUNSTUK	8	
3	WASTERS	7	
4	BOUT	11	
5	KATROL	15	
6	BUS	3	
7	AS	5	
SUB TOTAAL 1		61	
LINKERAANSIG			
1	BASIS	4	
2	STEUNSTUK	8	
3	WASTER	1.5	
4	BOUT	4	
5	KATROL	6.5	
6	AS	0.5	
SUB TOTAAL 2		24.5	
ALGEMEEN			
1	SETERLYNE	2	
2	SNITLYN AA	3	
3	PROJESKIESIMBOOL	2	
4	TITEL & SKAAL	1	
5	TITEL SNITAANSIG	0.5	
SUB TOTAAL 3		8.5	
TOTAAL		94	
TOTALE PENALISERING (-1)			
GROOT TOTAAL			